



Fig 1. Bloque porta placa orificio; modelo 8150.

Descripción

El bloque de retención es un equipo de instalación completo diseñado para montarse entre bridas. Está compuesto por un anillo anular con puertos de toma de presión y una placa de orificio con empaque, lo que garantiza una adecuada hermeticidad.

Es ideal para aplicaciones de medición de flujo en sistemas que no cuentan con bridas preparadas específicamente para orificios.

Aplicaciones y uso

- Medición de caudal.
- Plantas de energía.
- Tratamiento y distribución de agua.
- Producción y refinación de crudo.

Información Técnica

Estándar aplicado

Conexiones	ANSI B 1.20.1 roscas NPT y ISO 228-1 roscas BSP.
Tomas de presión	Con lineamientos en ASME B16.36 y ISO 5167-2.
Bridas	ASME B16.5.

Características Básicas

Modelo	8150/8151.
Conexión instrumento	1/2 NPT/BSP.
Tomas y orientación	2 a 180°. Otras a requerimiento.
Cara de brida	RTJ y RF.
Material	SS 316/304, A-105, Alloy C276 y Alloy 400. Otros a requerimiento.

Montaje y tipos de juntas

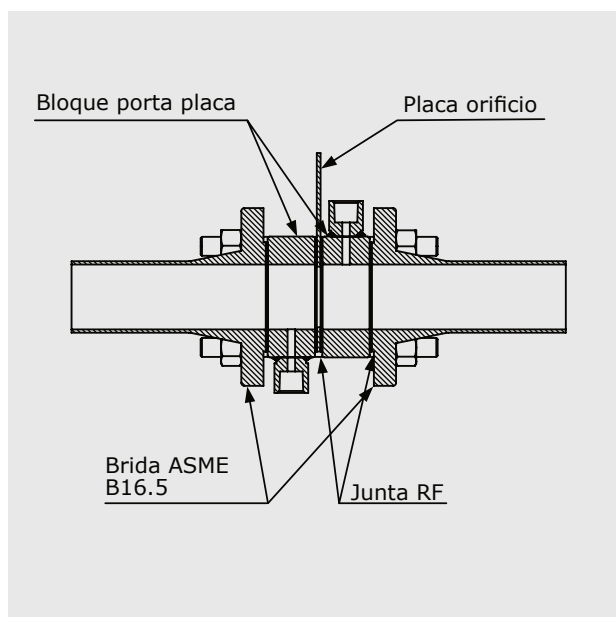

Fig 2. Montaje y ensamblaje de porta placa orificio de doble bloque con junta RF.

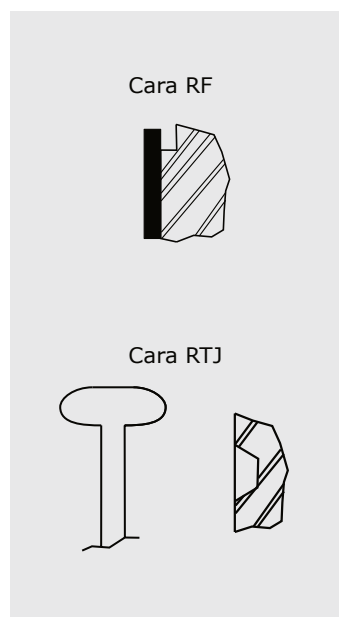

Fig 3. Tipos de juntas.

Modelo 8150 - Porta placa orificio de doble bloque

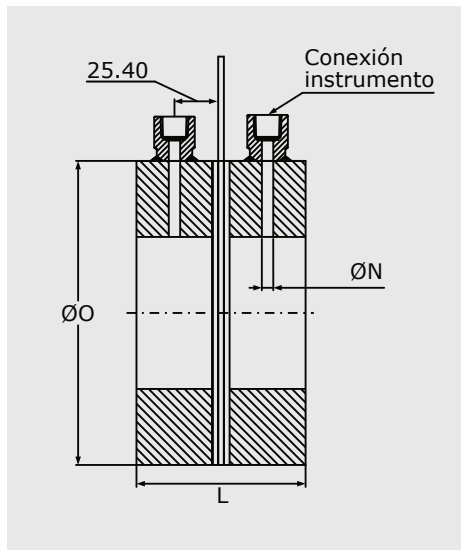

Fig 4. Dimensiones generales para tomas Flange Tap en brida RF modelo 8150.

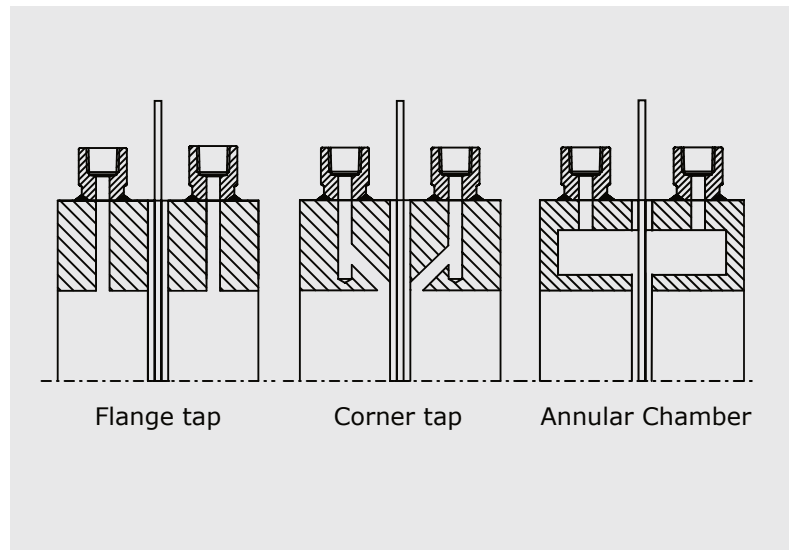

Fig 5. Tipos de tomas de presión.

Tabla 1 - Dimensiones generales del conjunto en mm. Modelo 8150.

Ø Nominal de tubo	Toma de presión	Largo por juego	Clase 150	Clase 300	Clase 600	Clase 900	Clase 1500
	Ø N	L					
1/2"	6.35	86.35	44	51	51	60	60
3/4"	6.35	86.35	54	64	64	67	67
1"	6.35	86.35	64	70	70	76	76
1 1/4"	6.35	86.35	73	79	79	86	86
1 1/2"	9.52	86.35	83	92	92	95	95
2"	12.7	86.35	102	108	108	140	140
2 1/2"	12.7	86.35	121	127	127	162	162
3"	12.7	86.35	133	146	146	165	171
3 1/2"	12.7	86.35	159	159	159	-	-
4"	12.7	86.35	171	191	191	203	206
5"	12.7	86.35	194	238	238	245	251
6"	12.7	86.35	219	264	264	286	279
8"	12.7	86.35	276	317	317	356	349
10"	12.7	86.35	337	397	397	432	432
12"	12.7	86.35	406	454	454	495	518
14"	12.7	86.35	448	489	489	518	575
16"	12.7	86.35	511	562	562	572	638
18"	12.7	86.35	546	610	610	635	702
20"	12.7	86.35	603	679	679	695	752
24"	12.7	86.35	714	787	787	835	900

1) El ancho del ensamble en mm supone un valor aproximado con espesor de junta de 1,5 mm y un espesor de placa de 3 mm.

Modelo 8151 - Porta placa orificio de monobloque

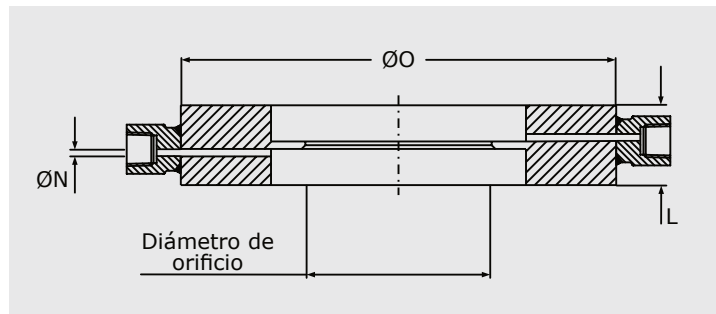

Fig 6. Dimensiones generales para tomas individual tapings en brida RF modelo 8151.

Tabla 2 - Dimensiones generales del conjunto en mm. Modelo 8151.

Ø Nominal de tubo	Líquidos	Vapores	Largo	Clase 150	Clase 300	Clase 600	Clase 900	Clase 1500
	Ø N		L	Ø O				
1/2"	3.175	6.35	40	44	51	51	60	60
3/4"	3.175	6.35	40	54	64	64	67	67
1"	3.175	6.35	40	64	70	70	76	76
1 1/4"	3.175	6.35	40	73	79	79	86	86
1 1/2"	3.175	6.35	40	83	92	92	95	95
2"	3.175	6.35	40	102	108	108	140	140
2 1/2"	3.175	6.35	40	121	127	127	162	162
3"	3.175	6.35	40	133	146	146	165	171
3 1/2"	3.175	6.35	40	159	159	159	-	-
4"	3.175	6.35	40	171	191	191	203	206
5"	3.175	6.35	40	194	238	238	245	251
6"	3.175	6.35	40	219	264	264	286	279
8"	3.175	6.35	40	276	317	317	356	349
10"	3.175	6.35	40	337	397	397	432	432
12"	3.175	6.35	40	406	454	454	495	518
14"	3.175	6.35	40	448	489	489	518	575
16"	3.175	6.35	40	511	562	562	572	638
18"	3.175	6.35	40	546	610	610	635	702
20"	3.175	6.35	40	603	679	679	695	752
24"	3.175	6.35	40	714	787	787	835	900

Cómo ordenar

Para realizar la solicitud indicar :

Modelo/Ø Nominal de tubería/SCH/Clase/Tipo de junta/
Material/Tomas de presión/Conexión instrumento.

Ejemplo :

8151/1"/S40/1500/RF/SS 316/2 a 180°/1/2" NPTH.

Para otras opciones bajo requerimiento.

Para generar la memoria de cálculo, dimensionamiento y costeo del bloque porta placa, se requiere llenar el formulario correspondiente.

Dimensionamiento, elaboración de memorias de cálculo y costeo.

Para elaboración de *	
Material del elemento	

*Indicar el instrumento/producto.

Características del fluido

Fluido	
--------	--

Estado	Líquido		Líquido	Gas
	Gas		Densidad	Peso molecular
	Vapor		Viscosidad	Relación Cp/cv
				Gravedad específica (SG)
				Factor de compresibilidad
				Viscosidad

Indicar al final del valor de las respectivas variables las unidades del mismo.

Características del fluido

	Mínima	Normal	Máxima	Unidades
Caudal				
Presión				
Temperatura				

Bridas

Presión nominal (Rating)					Diámetro nominal	
Tipo de cara de sellado	RF		RTJ		Diámetro interno SCH	

Información adicional/comentarios. (Opcional)