



Fig 1. Acondicionadores de flujo .

### Descripción

Un acondicionador de flujo es un dispositivo diseñado para reducir significativamente la turbulencia del fluido y garantizar un perfil de velocidad uniforme. Su función principal es estabilizar el flujo antes de los instrumentos de medición, mejorando la precisión y confiabilidad de las lecturas.

### Aplicaciones y uso

- Industria química y petroquímica.
- Industria marina.
- Industria de Oil and Gas.
- Generación de energía.

### Información Técnica

#### Estándar aplicado

Geometría y dimensionamiento ISO 5167-1.

#### Características Básicas

Modelo	8180 / 8181 / 8182.
Diámetro de tubería	1" a 36".
Schedule de tubería	Schedule 40, Schedule 80. Otros bajo requerimiento.
Presión nominal	Clase #300 a #2500. De acuerdo a la norma y estándares aplicados.
Tipo de junta	RF o RTJ.
Material	SS 304, SS 316, A105, Hastelloy, Monel y Duplex. Otros a requerimiento.
Tipos de fluido	Agua, aire, hidrocarburos, petróleo.
Certificados especiales	NACE MR0175/ISO 15156.

### Modelos y dimensiones

#### Acondicionador de flujo Gallagher modelo 8180

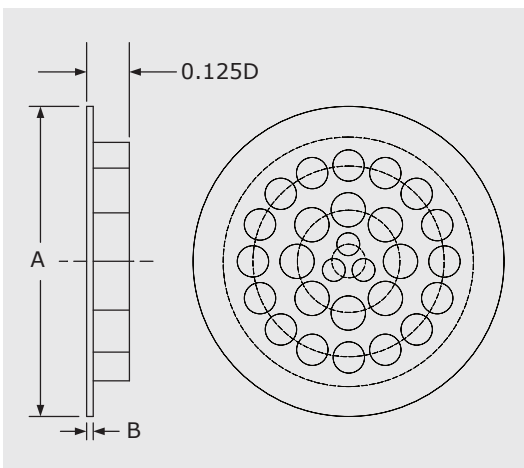

Fig 2. Acondicionados de flujo Gallagher 8180.

Tabla 1. Descripción de las cotas dimensionales para el modelo 8180.

Cota	Descripción
A	Diámetro igual al de la cara elevada.
B	3.2mm para D = 50mm a 75 mm. 6.4mm para D = 100 mm a 450 mm. 12.7mm para D = 500 mm a 600 mm.
D	Diámetro nominal de la tubería.

**Acondicionador de flujo NOVA modelo 8181**



Tabla 2. Diámetro de orificios modelo 8180.

Orificios	Reynolds	
	$ReD \geq 8 \times 10^5$	$8 \times 10^5 > ReD \geq 10^5$
Central	$0,186\ 29D \pm 0,000\ 77D$	$0,226\ 64D \pm 0,000\ 77D$
8 orificios	$0,163D \pm 0,000\ 77D$	$0,163\ 09D \pm 0,000\ 77D$
16 orificios	$0,120\ 3D \pm 0,000\ 77D$	$0,124\ 22D \pm 0,000\ 77D$

Fig 3. Acondicionados de flujo NOVA 8181.

**Acondicionador de flujo Zanker modelo 8182**

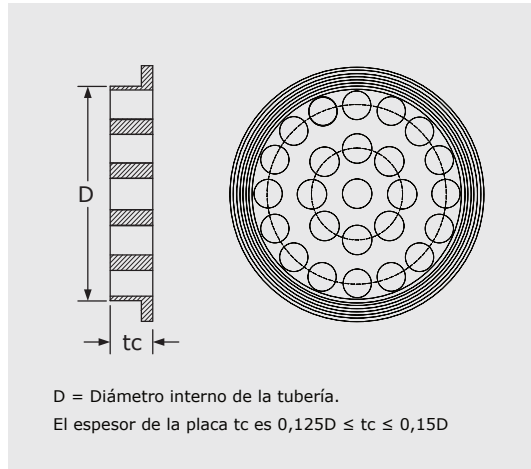

Tabla 3. Diámetro de orificios modelo 8182.

Orificios	Cantidad de orificios	Diámetro
a	4	$0,141D$
b	8	$0,139D$
c	4	$0,1365D$
d	8	$0,11D$
e	8	$0,077D$

Fig 4. Acondicionados de flujo Zanker 8182.

**Cómo ordenar**

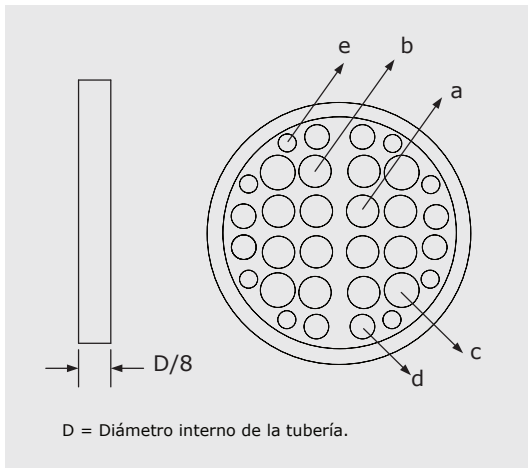
Para realizar la solicitud indicar :

Modelo/diámetro de la tubería/Schedule/Tipo de junta/Material.

Para otras opciones bajo requerimiento.

Ejemplo :

8180/2"/SCH80/RF/SS 316.

**Para generar la memoria de cálculo, dimensionamiento y costo de orificios de restricción, se requiere llenar el formulario correspondiente.**

**Dimensionamiento, elaboración de memorias de cálculo y costeo.**

Para elaboración de *	
Material del elemento	

\*Indicar el instrumento/producto.

**Características del fluido**

Fluido					
Estado	Líquido		Líquido		Gas
	Gas		Densidad		Peso molecular
	Vapor		Viscosidad		Relación Cp/cv
					Gravedad específica (SG)
					Factor de compresibilidad
					Viscosidad

Indicar al final del valor de las respectivas variables las unidades del mismo.

**Características del fluido**

	Mínima	Normal	Máxima	Unidades
Caudal				
Presión				
Temperatura				

**Bridas**

Presión nominal (Rating)					Diámetro nominal	
Tipo de cara de sellado	RF		RTJ		Diámetro interno SCH	

Información adicional/comentarios. (Opcional)