

Descripción

Los manifolds de montaje directo fabricados por Weisz están diseñados para la instalación de transmisores de presión diferencial conforme a las normativas DIN EN 61518 / IEC 61518, garantizando una compatibilidad dimensional y funcional con los principales equipos del mercado. Su diseño compacto, robusto y de alta precisión permite una integración directa al transmisor, eliminando accesorios adicionales y reduciendo significativamente el número de conexiones, lo que minimiza los puntos de fuga y mejora la seguridad del sistema. Construidos bajo estrictos estándares de calidad, ofrecen alta resistencia mecánica y un rendimiento confiable en entornos industriales exigentes. Incorporan válvulas de bloqueo, purga y ecualización integradas para una operación segura y eficiente, facilitando la instalación y el mantenimiento.

Aplicaciones y uso

- Aislar manómetros y transmisores de presión diferencial.
- Aplicables en industrias petroquímica, petróleo y gas, generación de energía, plantas de tratamiento de aguas, sistemas hidráulicos, entre otros.
- Fluidos en estado líquido o gaseoso no cristalizables.

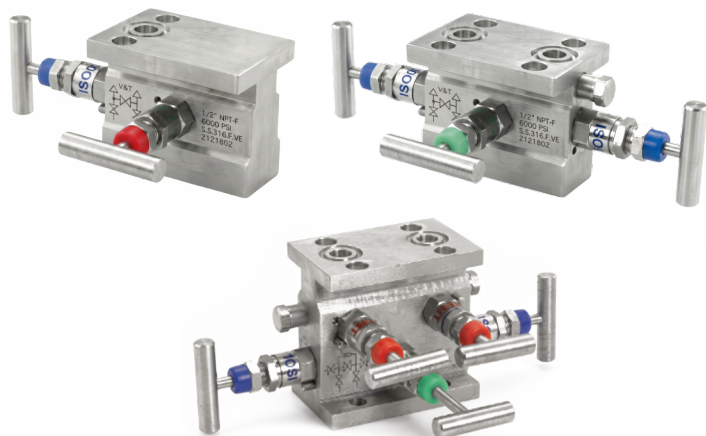

Fig 1. Manifolds remotos 2V, 3V y 5V; modelo MD.

Información Técnica

Estandar aplicado

Diseño básico	MSS SP-99, válvulas para instrumentos de medición. ASME B1.20.1 / ISO 228 / ISO 7/1, conexiones roscadas (pulgadas). IEC 61518, conexiones bridadas. ASME B16.34, válvulas - bridas, roscadas y soldadas.
Pruebas estandar	MSS SP-61, prueba de presión de válvulas (estandar).
Pruebas especiales	API 598, inspección y comprobación de válvulas.
Marcado	MSS SP-25, sistema de marcado estandar para válvulas.
Certificados estandar	Certificado de materiales conforme a EN 10204 3.1. Confirmación de pruebas de presión por MSS SP-61, se realiza las pruebas al 100% fabricadas.
Certificados especiales	Materiales NACE MR0175.

Características Básicas

Modelo	MD.
Maxima presión de trabajo	400 bar ≤ 6000 psi (Bajo norma IEC 61518).
Temperatura de servicio	Los límites de presión y temperatura están determinados por las normas IEC 61518.
Punta del eje de cierre	Tipo cónico. Opcional punta esférica.
Materiales	<ul style="list-style-type: none"> • Cuerpo SS 304/316, Acero A105, Alloy 400, Alloy C-276, Alloy 625 y Duplex. Otros a requerimiento. • Empaque PTFE/Grafito (Estandar). Opcional RTFE o Polieteretercetona (PEEK). • Pin de bloqueo SS 316 (Estandar). Opcional 17-4PH.

Bonete para manifold

Válvula con asiento integral metal-metal, cuenta con aguja no giratoria para reducir el desgaste y aumentar la vida útil de los componentes.

Tabla 2. Partes de bonete.

N° Pieza	Nombre de pieza	Material *
1	Manija tipo T	SS 304
2	Vástago de aguja	SS 316
3	Tuerca de vástago	SS 316
4	Manguito obturador	SS 316
5	Cuerpo del bonnet	SS 316
6	Punta del eje de cierre	SS 316 (Estandar) 17-4PH (Opcional)

* Otros a requerimiento.

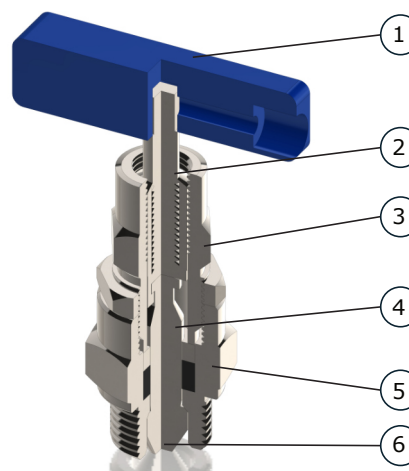

Fig 2. Partes de bonete.

Tipos de bonete y manija

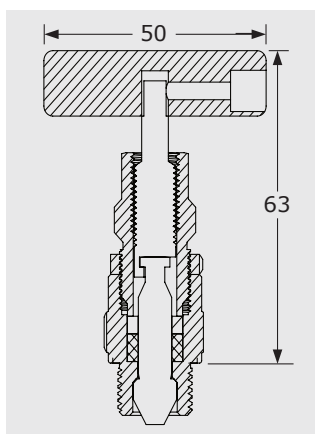

Fig 3. Dimensiones bonete de 6000 psi.

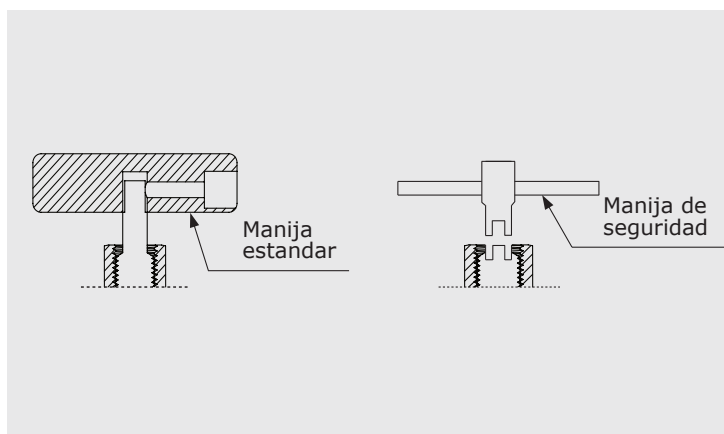

Fig 4. Tipos de manija .

Tipo de conexiones

Tabla 2. Tamaños y tipos de conexiones.

TIPO *	NORMATIVA	MACHO	HEMBRA	TAMAÑO
ROSCAS DE TUBERÍA				
Cónicas	Roscas NPT ASME B1.20.1			1/4 3/8 1/2 (Estandar en NPT)
	Roscas BSP ISO 7/1			
Paralelas	Roscas BSP ISO 228			1/4 3/8 1/2 (Estandar en NPT)

* Otras opciones a requerimiento.

Tabla 3. Tipos de conexión de brida y dimensiones en mm

IEC 61518	Conexión bridada			
	Tipo A con espigo		Tipo B sin espigo *	
Conexión bridada de manifold				
Dimensiones de empaque	Material de empaque		Material de empaque	
	PTFE OD: 24 +0.0/-0.1 ID: 17.7 +0.1/-0.0 Grosor: 2.7 +0.1/-0.0	Grafito OD: 25.1 +0.0/-0.1 ID: 18 +0.1/-0.0 Grosor: 2.9 +0.2/-0.1	PTFE OD: 25.4 +0.0/-0.1 ID: 20 +0.1/-0.0 Grosor: 2.7 +0.1/-0.0	Grafito OD: 25.4 +0.0/-0.1 ID: 19.9 +0.1/-0.0 Grosor: 2.9 +0.1/-0.0
Rango de temperatura °C	-10 a +80		-10 a +80	
Maxima presión de trabajo	420 bar (6000 psi)		420 bar (6000 psi)	
Ensamble de manifold bridado con transmisor				
Manifold IEC	Tipo A con espigo		Tipo B sin espigo	

* El tipo B sin espigo es el estandar suministrado.

Configuraciones modelo MD

Las dimensiones mostradas aplican para conexiones de 1/2" NPT, IEC 61518, orificio de purga 1/4" NPT y bonete de 6000 psi. De requerirse las dimensiones con otras conexiones, contactarse con el área de ventas.

Tabla 4. Configuración, dimensiones y diagrama de funcionamiento.

CONFIGURACIÓN	DIMENSIONES (mm)		DIAGRAMA DE FUNCIONAMIENTO
2VT 			
2VH 			

CONFIGURACIÓN		DIMENSIONES (mm)		DIAGRAMA DE FUNCIONAMIENTO
3VT				
3VH				
5VT				
5VH				

Como ordenar

Para realizar la solicitud indicar :

Modelo/Configuración/Material del cuerpo /Máxima presión de trabajo/Tipo de manija/Conexión a proceso/Tipo de conexión brida a instrumento/Accesorios de montaje (ver catálogo)/Opcionales.

Ejemplo:

MD/3VH/SS 316/6000 psi/Estandar/1/2" NPTH/Tipo B sin resalto.

Para otras opciones bajo requerimiento.

© 08/2025 WEISZ. Todos los derechos reservados.

La información incluida corresponde al estado de desarrollo vigente al momento de su publicación.

Debido a la mejora continua de nuestros productos, las especificaciones pueden cambiar sin previo aviso.